

**MANUAL DE USO E INSTALACIÓN – PROYECTOR MAX UNO LITE.
MAX UNO LITE PROJECTOR - USER MANUAL.**

**PROYECTOR LED MAX UNO LITE – MAX UNO LITE LED
PROJECTOR.**

DATOS TÉCNICOS / TECHNICAL DATA

Cuerpo luminaria / Fitting	Aluminio de fundición / Foundry aluminum
Difusor / Diffuser	Vidrio de Borosilicato templado / Tempered borosilicate glass
Alimentación / Power source	220-240V / 50-60Hz / 0,22-0,73 A
Tipo fuente luz / Light source	LED modules, L80B50 > 66.000 hrs.
Aislamiento eléctrico / Electrical insulation	Clase I / Class I
Temperatura de trabajo / Ambient temperature	-20°C - 60°C
DIRECTIVA EUROPEA / EN DIRECTIVE	2014/34/EU
NORMAS APLICABLES / APPLICABLE STANDARDS	EN IEC 60079-0: 2018, EN 60079-1:2014; EN 60079-31:2016 EN IEC 60598-1: 2022

Fig. 1



POTENCIAS DISPONIBLES / AVAILABLE POWERS					
REFERENCIA REFERENCE	POTENCIA NOMINAL LIGHT POWER (W)	CONSUMO REAL RMS POWER (W)	EMISIÓN NETA LUMINARIA NET LUMEN OUTPUT (lm)	Tª COLOR COLOR TEMP	TAMAÑO / SIZE (mm)
PA503	50	46	6591	5000	229x447
PA504	60	55	7800	5000	229x447
PA505	65	60	9303	5000	229x447

MANUAL DE USO E INSTALACIÓN – PROYECTOR MAX UNO LITE. MAX UNO LITE PROJECTOR - USER MANUAL.

IMPORTANTE

- Esta luminaria cuenta con un grado de protección IP66 lo que protege a la luminaria frente a la penetración de polvo y agua durante mucho tiempo. El grado de protección frente a impactos es IK-09.
- Esta luminaria está especialmente diseñada para zonas ATEX 1 y 21, y es adecuada para lugares donde puede aparecer polvo o atmósferas potencialmente explosivas.
- Asegure que el cable de toma de tierra externa está conectado en el tornillo de la cadena de sujeción de la tapa de conexiones.
- **NO retire NUNCA LAS LENTES QUE PROTEGEN EL LED. ABRIR SÓLO LA TAPA CON LA VENTANA DE VIDRIO.**
- **Precaución: riesgo de choque eléctrico al abrir la tapa. Abrir tras mínimo 30 minutos de estar apagado.**



IMPORTANT

- This luminaire has a degree of protection IP66, which protects the luminaire against the penetration of dust and water for a long time. The degree of protection against impacts is IK-09.
- This luminaire is specially designed for ATEX zones 1 and 21, and is suitable for places where dust or potentially explosive atmospheres may appear, as a usual condition.
- Periodically clean this luminaire with an anti-static product.
- **DO NOT REMOVE THE LED LENS. OPEN ONLY THE CAP WITH GLASS WINDOW.**
- **Warning: Electric shock hazard. Open only after 30 minutes after power off.**

PREPARACIÓN

- Compruebe antes de realizar labores de montaje, puesta a punto o reparaciones que la alimentación está desconectada.
- Retire los tornillos que cierran la tapa con la ventana de vidrio (Tapa de cierre) del proyector (Fig.2) utilizando una llave Allen nº6. Extraiga la tapa.
- Pase el cable de conexión por el prensaestopas M16 situado en el lado estrecho del proyector. El prensaestopas puede ser suministrado por AIRFAL. En caso contrario deberá usarse un prensaestopas M16 para cable armado con protección ATEX “db”.
- Conecte los cables a LA FICHA DE CONEXIONES al lado del driver (Fig.3).
- Cierre de nuevo la tapa de cierre del proyector, y coloque todos los tornillos. Se deberá aplicar un par de apriete de al menos 8 Nw/m. Cierre el prensaestopas (Fig.4).

PREPARATION

- Make sure the cables are disconnected from the power supply before assembly, maintenance or repair work.
- Retire the screws that close the connecting cap using Allen wrench nº6 (See fig.2). Open the cap.
- Pass the wiring through the cable gland (M16). The cable gland may be supplied by Airfal. If not, it is mandatory to use M16 armored cable gland “db” protected.
- Connect the wiring to the terminal block placed under the cap, near control gear (See fig.3).
- Close again the cap, closing the screws (Torque at least 8Nm), ensuring that the cap is perfectly closed, leveled in the four corners.
- Close the cable gland (Fig.4).

Abrir los tornillos.
Open screws.

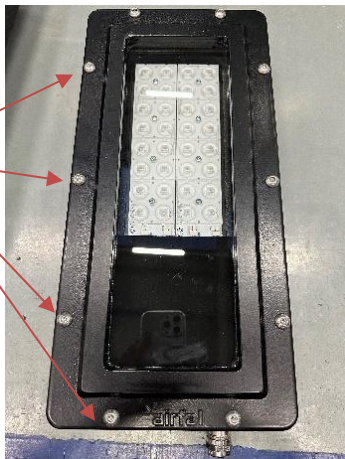

Fig. 2

Tierra / Earth

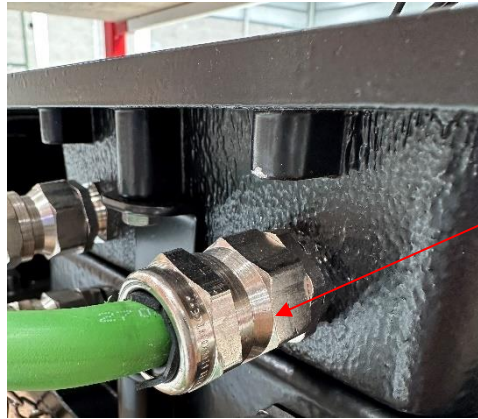

Fig. 3

Neutro / Neutral

Fase /Line

MANUAL DE USO E INSTALACIÓN – PROYECTOR MAX UNO LITE. MAX UNO LITE PROJECTOR - USER MANUAL.



Prensaestopas ATEX M16.
ATEX certified M16 cable gland.

FIG.4

SUJECIÓN DIRECTA A PARED

- Antes de comenzar la instalación se comprobará que la superficie en que se fijarán las luminarias soporte el peso de éstas (Hasta 12Kg).
- La instalación directa a techo/pared se realiza mediante una pletina de sujeción (LIRA) que se incluye con la luminaria, atornillando la misma a la superficie de sujeción.
- Fijar la pletina de sujeción a techo/pared por los orificios que se indican en la figura 5, con los tornillos y accesorios necesarios (No suministrados). La distancia de los taladros (para tornillos M8) se puede ver en la fig.6.

DIRECT WALL HOLDING

- Before installation make sure the subsection surface will resist the weight of the luminaires (Up to 34Kg).
- Direct ceiling/wall installation is done using a steel plate that is included with the luminaire. The plate must be screwed to the wall (3 M8 screws).
- Fix the plate to the wall across the holes in the plate (Fig.5) with the necessary screws and accessories (Not supplied). Holes distances are in Fig. 6.



Taladros fijación / Fixation drills

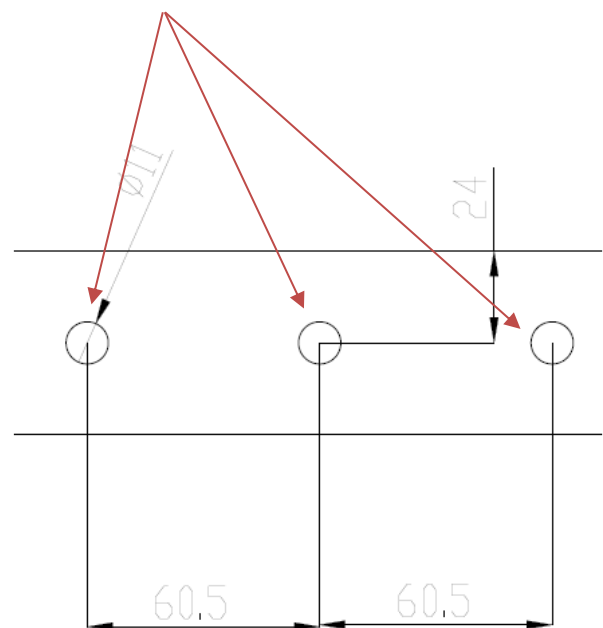

Fig. 5

Fig.6

MANUAL DE USO E INSTALACIÓN – PROYECTOR MAX UNO LITE. MAX UNO LITE PROJECTOR - USER MANUAL.

POSICIONES DE LA LIRA

- Es posible instalar la luminaria en cualquier posición con giro entre 0 y 90°, en pasos de 5 grados tal y como muestra la figura 7. Apriete los tornillos de fijación para dejar fija la luminaria.

MOUNTING PLATE POSITION

- It is possible to install the projector in any position between 0 and 90°, in 5° steps as it is showed in fig. 7. Close the screws to fix the projector in the required position.

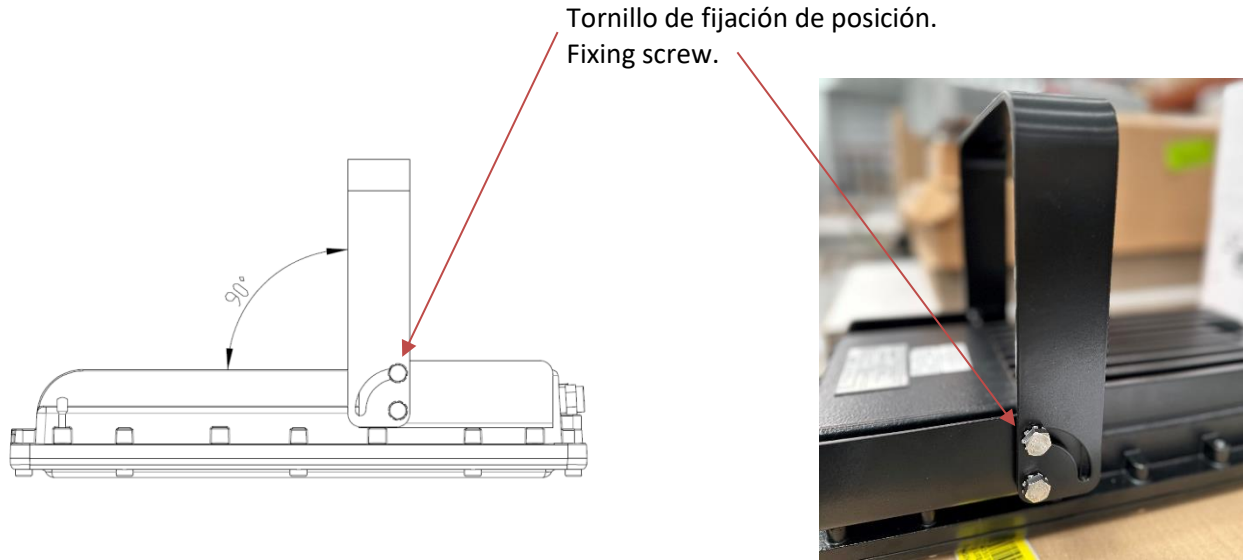

Fig. 7

CONEXIÓN EXTERNA A TIERRA

- Para realizar la conexión exterior a tierra, se deberá utilizar el tornillo M6 colocado al efecto en la rosca entre las entradas de cable (FIG. 8).

EXTERNAL EARTHING POINT

- To make the external ground connection, the M6 screw placed for this purpose in the thread between the cable entries must be used. See Fig. 8.

Conexión externa a tierra.
External hearthting.



Fig. 8

MANUAL DE USO E INSTALACIÓN – PROYECTOR MAX UNO LITE. MAX UNO LITE PROJECTOR - USER MANUAL.

IMPORTANTE

- No está permitido cambiar ni modificar la estructura mecánica o eléctrica de las luminarias.
- No haga taladros en el cuerpo de la luminaria. Hacer cualquier orificio en el cuerpo de la luminaria invalidará la garantía del mismo.
- Tenga siempre en cuenta las especificaciones de fábrica y estas instrucciones.
- Conserve las instrucciones por si las necesita en el futuro.
- Es importante que verifique el buen estado de la toma de tierra para garantizar el buen funcionamiento de los leds.
- Esta luminaria es apta para su uso en zonas ATEX clasificadas 1 y 21 y tiene protección antideflagrante.
- La tornillería utilizada para el montaje de las distintas partes de las envolventes antideflagrantes debe ser de calidad superior o igual a una resistencia mínima a la tracción de 700 MPa.
- Las dimensiones de las juntas antideflagrantes son diferentes a los valores de las tablas de la norma EN IEC 60079-1.
- Las juntas antideflagrantes no están previstas para ser reparadas.
- Para los equipos con cable conectado permanentemente, el usuario no deberá quitarlos, y la longitud mínima del cable debe ser de 50 cm.

IMPORTANT

- Changing or modifying the mechanical or electrical structure of the luminaries is prohibited.
- Don't make any hole or drill in the luminaire body. Making any perforation will void warranty.
- Always observe the technical data on the rating plate and assembly instructions.
- Keep assembly instructions in a safe place for future use.
- It is important to verify that the earth connection is in good condition to ensure that the leds will work properly.
- This projector is suitable for ATEX Zones 1 and 21. It is anti-deflagrant protected.
- The screws used for the assembly of the various parts of explosion-proof enclosures must be of quality higher or equal to minimum tensile strength 700 MPa.
- The dimensions of the flameproof joints are different than the values of the tables of the standard EN IEC 60079-1.
- The flameproof joints are not intended to be repaired.
- For the equipment with a permanently connected cable, the user shall not remove them, and the minimum length of cable should be 50 cm.

MANUAL DE USO E INSTALACIÓN – PROYECTOR MAX UNO LITE. MAX UNO LITE PROJECTOR - USER MANUAL.

TESTS DE RUTINA ANTES Y TRAS LA INSTALACIÓN

(Siguiendo a lo especificado en la norma IEC EN 60079-17)

- 1- El instalador deberá asegurar antes de instalar este producto que el marcado ATEX cumple con los requisitos de Zonas, Grupo, Clase de Temperatura, Máxima Temperatura superficial y protección IP.
- 2- Se deberá comprobar que la junta de la tapa de conexiones no presenta ningún defecto apreciable, sin partículas de suciedad ni objetos extraños que impidan su cierre.
- 3- La luminaria deberá ser instalada de acuerdo con estas instrucciones. Antes de instalar, se comprobará que no hay daños físicos apreciables.
- 4- En ningún caso se podrán hacer modificaciones no autorizadas por el fabricante.
- 5- Los prensaestopas y/o tapón deberán estar bien cerrados, completos y firmemente anclados.
- 6- La luminaria no deberá presentar ningún signo de entrada de agua o polvo. Si se observara condensación interior en el vidrio, el procedimiento de secado es:
 - Abrir el proyector.
 - Secar muy bien el interior con papel o un paño limpio.
 - Encender el proyector y dejar que se caliente, para que desaparezca cualquier rastro de humedad.
 - Cerrar el proyector en caliente, los prensaestopas asegurando la hermeticidad.
- 7- Las conexiones eléctricas deben ser firmes y el aislamiento no debe retirarse hasta el borne de conexión.
- 8- Los módulos led NO son reemplazables por el usuario.
- 9- En caso de almacenamiento antes de la instalación, guarde los proyectores en un lugar seco y limpio, libre de condensación y daños exteriores.

ROUTINE TEST BEFORE AND AFTER LUMINAIRE INSTALLATION.

(According with IEC EN60079-17 standard).

- 1- The installer must ensure before installing this product that the ATEX marking complies with the requirements of Zones, Group, Temperature Class, Maximum Surface Temperature, and IP protection.
- 2- It should be checked that the connection cover gasket does not present any appreciable defect, without dirt particles or foreign objects that prevent its closure.
- 3- The luminaire must be installed according to these instructions. Before installing, check that there is no appreciable physical damage.
- 4- In no case may modifications not authorized by the manufacturer be made.
- 5- The glands and / or plug must be well closed, complete, and firmly anchored.
- 6- The luminaire must not show any sign of entry of water or dust. If internal condensation is observed on the glass, the drying procedure is:
 - Open the projector.
 - Dry the interior very well with paper or a clean cloth.
 - Turn on the projector and let it warm up, so that any trace of moisture disappears.
 - Close the projector while hot, the cable glands ensuring airtightness.
- 7- The electrical connections must be firm, and the insulation must not be removed up to the connection terminal.
- 8- The led modules are NOT replaceable by the user.
- 9- In case of storage before installation, store the projectors in a dry and clean place, free of humidity and external damage.

MANUAL DE USO E INSTALACIÓN – PROYECTOR MAX UNO LITE. MAX UNO LITE PROJECTOR - USER MANUAL.

Nota importante:

Antes de la instalación, la luminaria deberá ser equipada con cables apropiados con marcado ATEX, rango de temperatura adecuado e IP requerido. Las aperturas no utilizadas deben ser tapadas con tapones certificados Ex.

Important Note:

Before installation a luminaire should be fitted with certified cable glands with appropriate thread, Ex marking, operating temperature range and required IP. unused openings must be closed with Ex "db" certified blanking elements.

MARCADO ATEX / ATEX MARKING:



II 2GD
Ex db IIB T6 Gb
Ex tb IIIC T85°C Db
Tamb max = -20...+60°C

CALLE RIO ESERA Nº 5
TELF. (+34) 976-18 58 09 FAX (+34) 976-18 60 86
50830 VILLANUEVA DE GALLEGO (Zaragoza)
www.airfal.com